

Funk/Navigationsgeräte für VFR/IFR-Flüge mit D-ERFB

Position/Kennzeichnung der Komponenten im Cockpit



Quick-Reference

Aufschaltanlage

VOR / ILS 1

VOR / ILS 2



DME-Switch
NAV1/2 für DME

Garmin
GNS 430

BENDIX
King

Transponder

Quick-Reference Funk/Navigation-Geräte D-ERFB

Schematische Darstellung

2/2

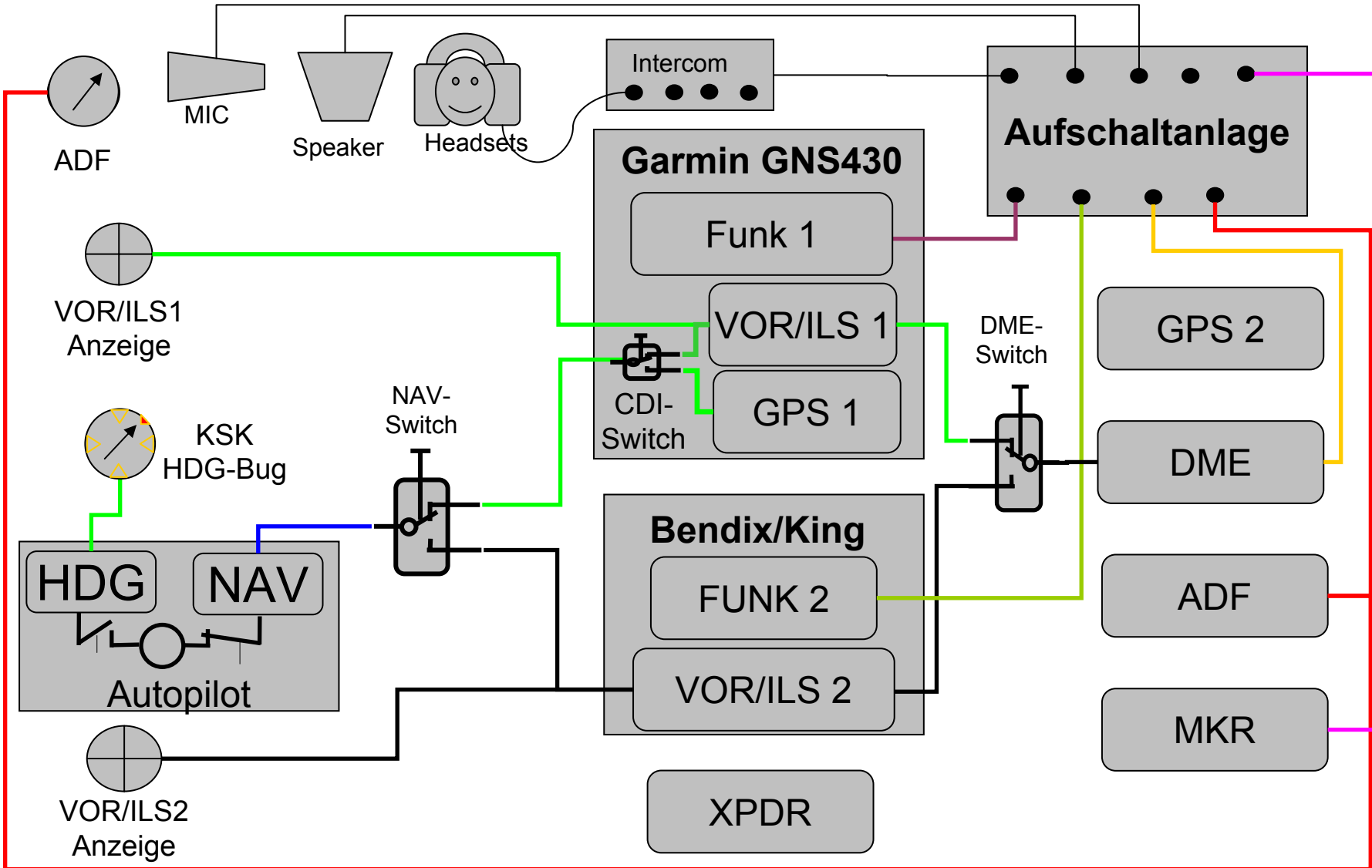

GARMIN GNS 430

Einstellung der Aufschaltanlage (Sprechfunk über Garmin/COM 1)

1/4

Grundeinstellung zur Nutzung **Garmin GNS 430** -> COM1/NAV1-Betrieb

Alle Tasten in Reihe 1 u.2 auf inaktiv (nicht gedrückter Zustand)

Taste **COM 1** in der **oberen** Reihe drücken für **Kabinenlautsprecher aktiv**

Taste **COM 1** in der **unteren** Reihe drücken für **Headset-Betrieb aktiv**

Drehschalter rechts auf Position **COM1**

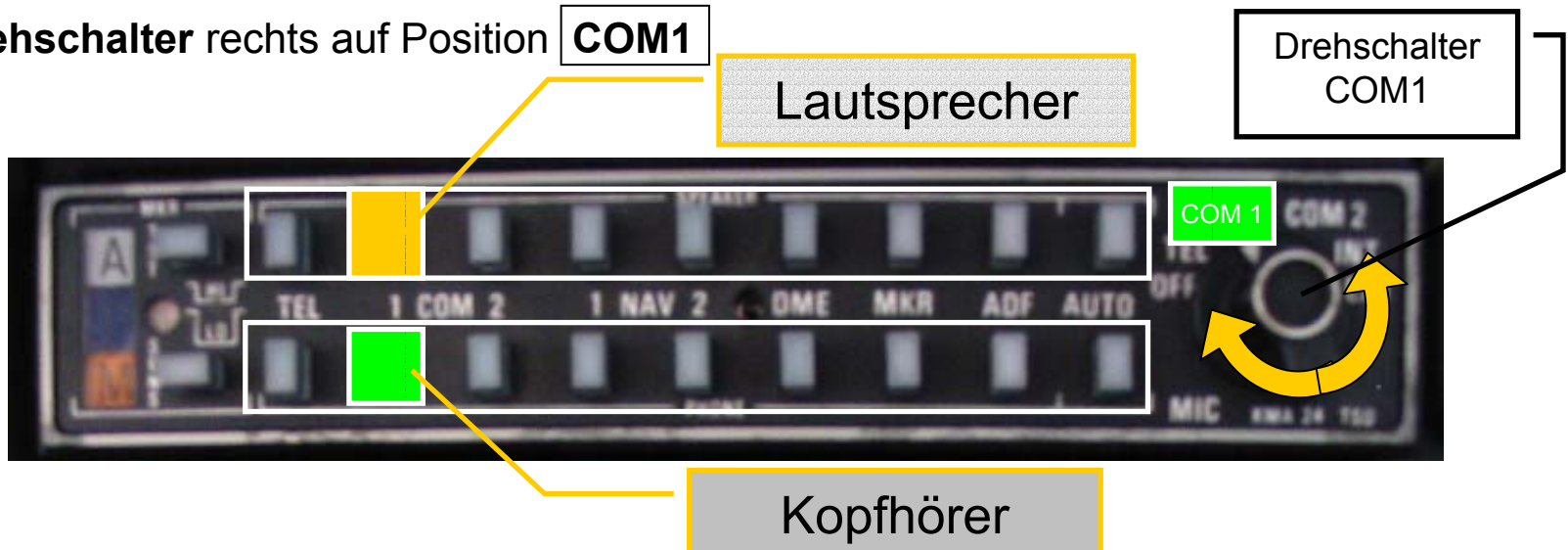

GARMIN GNS430 (FUNK und GPS)

Einschalten u. Anzeige der Karte

- **On/Off** (drücken und halten bis Display aktiv)
- **Lautstärke/Squelch** umschalten (kurz drücken)
- **Lautstärkeregelung/Squelch-Level** einstellen



GPS

2 x ENTER
(1X SW-Stand bestätigen
(1X Selbsttest des Gerätes))

1

CLR
(2 sec CLEAR drücken um
NAV-Menü darzustellen)

2

Drehknopf 1 Raste rechts
(NAV-Karte im Untermenü
mit rechtem kleinen
Drehknopf auswählen)

3

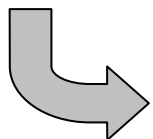

FUNK/VOR1

Frequenzeinstellung

- Wechsel Funk-/NAV-Frequenz (kleinen Drehknopf kurz drücken, aktuelle Freq. **hellblau** unterlegt)
- Frequenz einstellen (großes Drehknopf Freq. , kleiner Drehknopf Dez.-Stellen)



GARMIN GNS 430

Direct-to -> aus beliebigem Menü zur Kartenanzeige mit EDRP



CLEAR
2 sec drücken



Direct to

ICAO-Code
kleiner Drehknopf – Zeichen
Großer Drehknopf - Position



2 x ENT
(Eingabe beenden u.
Ziel aktivieren)



Kleiner Drehknopf
1 x Raste n. rechts

Karte
vergrößern/verkleinern

Kartendetaillierung
kurzes Drücken von CLR
(3 Detaillierungsebenen)



Frequenzeinstellung

- Wechsel Funk-/NAV-Frequenz
(kleinen Drehknopf kurz drücken, - aktuelle Freq. **hellblau** unterlegt)
- aktuelle Freq. **hellblau** unterlegt)

Frequenz einstellen
(großes Drehknopf -> Freq. ,
kleiner Drehknopf -> Dez.-Stellen)

Freq.-Umschaltung USE / STBY

CDI
GPS/VLOC Umschaltung
GPS -> VOR 1 nicht aktiv
VLOC -> VOR 1 aktiv

Status

Aktiver Modus (VOR/LOC od. GPS)
Flagge/Anzeige im VOR 1 beachten

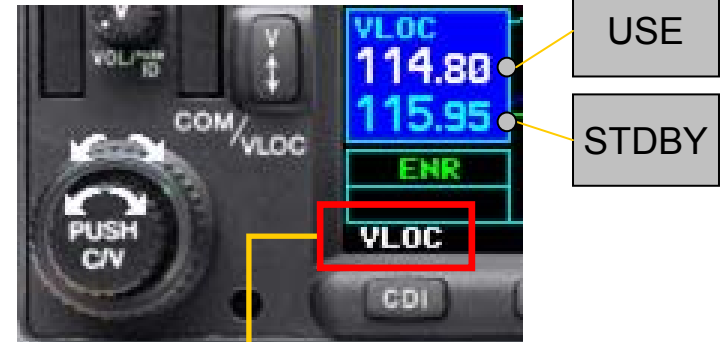

Grundeinstellung für **Bendix/King** COM2/NAV2-Betrieb

Alle Tasten in Reihe 1 u.2 auf inaktiv (nicht gedrückter Zustand)

Taste **COM 2** in der **oberen** Reihe drücken für **Kabinenlautsprecher aktiv**

Taste **COM 2** in der **unteren** Reihe drücken für **Headset-Betrieb aktiv**

Drehschalter rechts auf Position **COM 2**

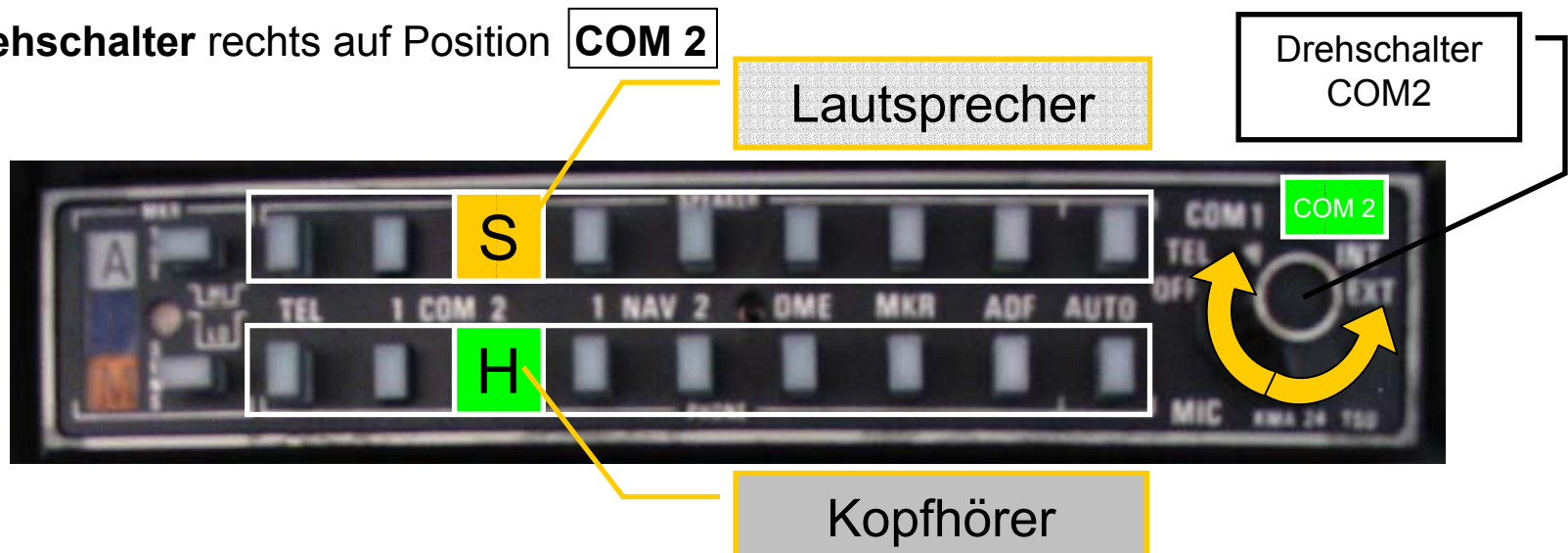

Aufschaltanlage auf COM 2 schalten!

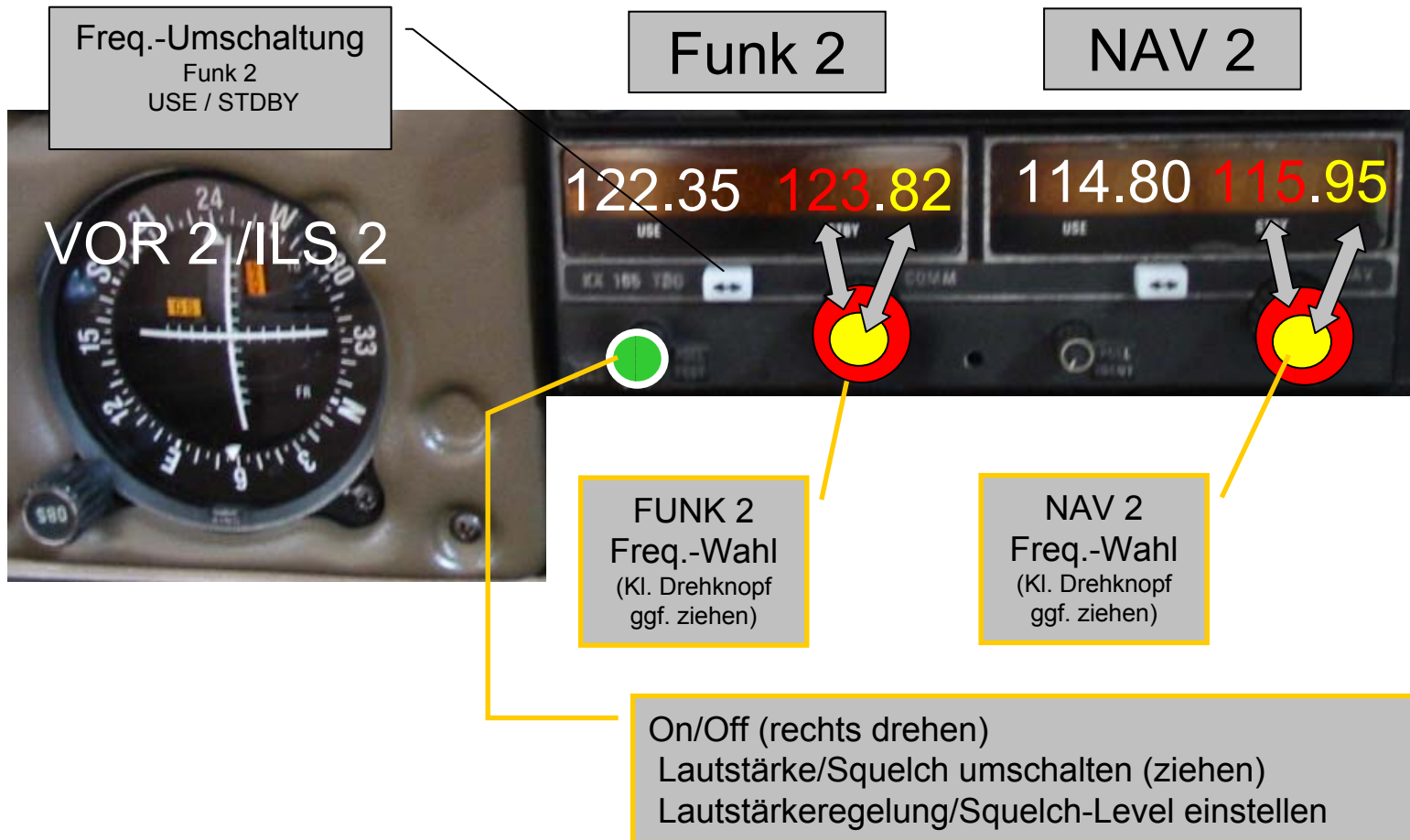

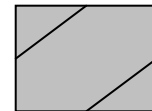

... da muss sich jeder selbst was überlegen

Ziel: - Anregung geben!

Einschalten und Kartenanzeige

2 CV – kennt ja jeder...

2x Enter, Clear, **NAV**-Menue

Direct to und Kartenanzeige mit EDRP

C D I – ENTE - > gibt's nicht...

CLEAR , **D**irect to, **I**CAO-Code, 2 x **E**nter